

**BAE****BARRE ANTI-ENCASTREMENT  
FIXE****POINTS  
FORTS**

- > **KIT PRÊT À POSER** : gain de temps au montage
- > **FLASQUES PERCÉS** selon la marque de châssis
- > **TRAITEMENT CATAPHORÈSE** : meilleure résistance à la corrosion et au gravillonnage
- > **SANS PERÇAGE NI SOUDURE**
- > **PEINTURE FINITION** : noir RAL 9005
- > **TOUS PTC**
- > **HOMOLOGATION ECE R58-03 E2\*58R03\*21065**

**BAE FIXE**

### DONNÉES TECHNIQUES

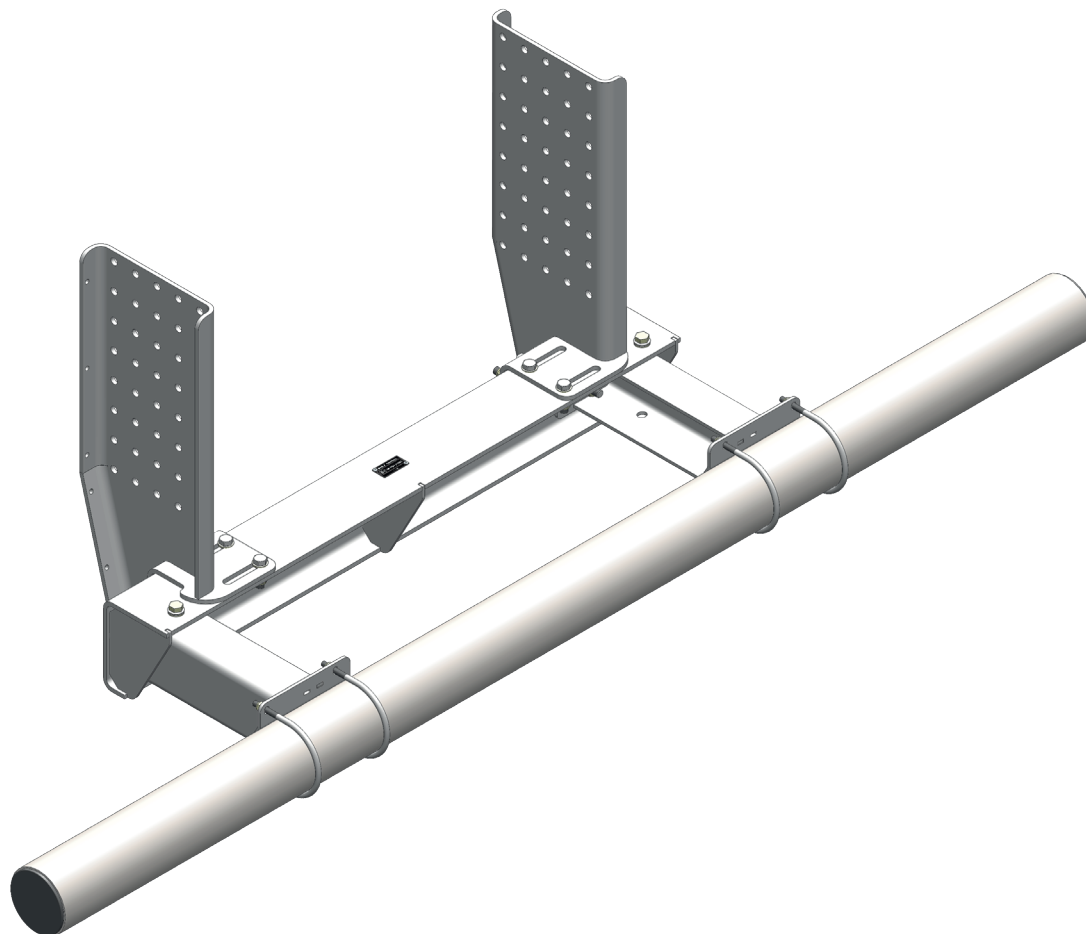
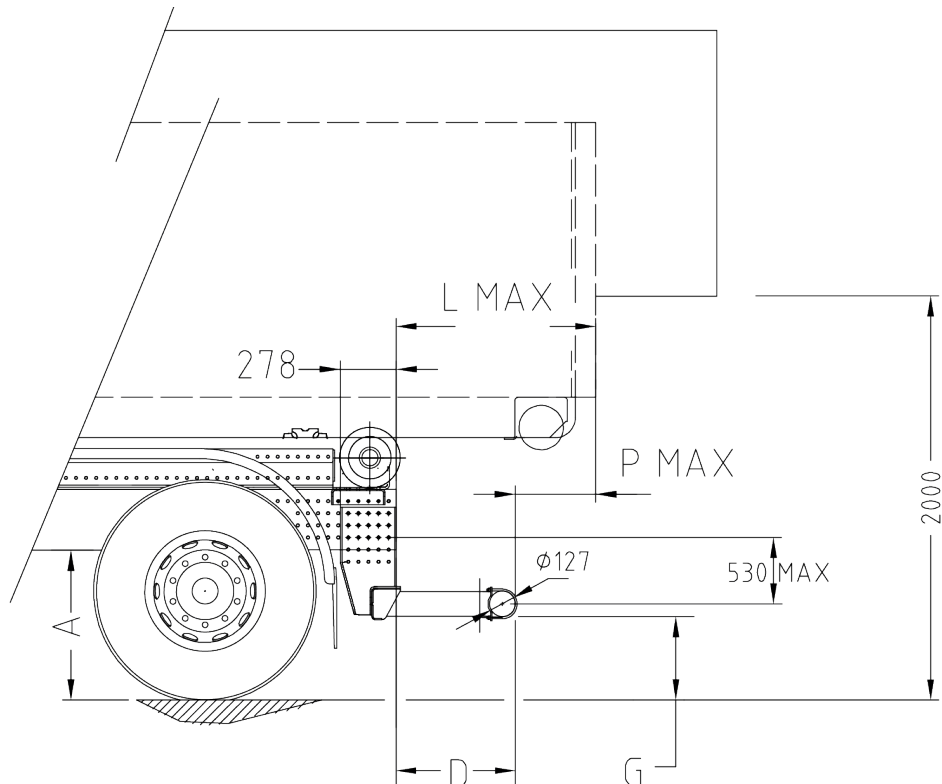

BAE FIXE	Flasques non percés	Flasques percés				D	L max	P max	Poids kg
		Renault / Volvo	Mercedes	Iveco	Scania				
240	128232B	128229Y	128228X	128231A	128230Z	240	540	300	130
320	128237G	128234D	128233C	128236F	128235E	320	620		132
390	128242P	128239L	128238K	128241N	128240M	390	690		134
470	128247U	128244R	128243Q	128246T	128245S	470	770		136
540	128252Z	128249W	128248V	128251Y	128250X	540	840		138

Types de suspensions	G (à vide)	A (à vide)
	450mm maxi	de 705 à 940mm
	500mm maxi	de 755 à 990mm

#### Critères de sélection : tous PTC

Inertie minimum châssis + faux-châssis :

- PTC ≤ 16T : 161 cm<sup>4</sup>
- PTC > 16T : 261 cm<sup>4</sup>

Porte-à-faux de l'équipement : suivant tableau

Largeur de châssis comprise entre 750mm et 900 mm.  
Fixation sur châssis en visserie de classe 10.9 (non livrée).  
Voir instructions de montage et notice d'utilisation.