

ALBAZOPA



ACCIAI AD ALTA
RESISTENZA +

PARTI IN FUSIONE PER
LE PARTI SOTTOPOSTE
AD ELEVATE
SOLLECITAZIONI +

SICUREZZE INTEGRATE
CHE LIMITANO LE
MANOVRE PERICOLOSE
O ERRATE +

CILINDRI IDRAULICI DI
FABBRICAZIONE
MARREL +



PUNTI FORTI

- > OTTIMIZZAZIONE E RIDUZIONE DELL'ANGOLO DI CARICO
- > ECCELLENTE RAPPORTO PESO/POTENZA
- > PRESA AL DI SOTTO del livello del suolo e capacità di sradicamento senza eguali
- > ALTEZZA TELAIO RIDOTTA
- > GANCIO SALDATO CON LINGUETTA DI SICUREZZA PNEUMATICA
- > AMMORTIZZATORE DI FINECORSA integrato nei cilindri del braccio

ALBA20PA

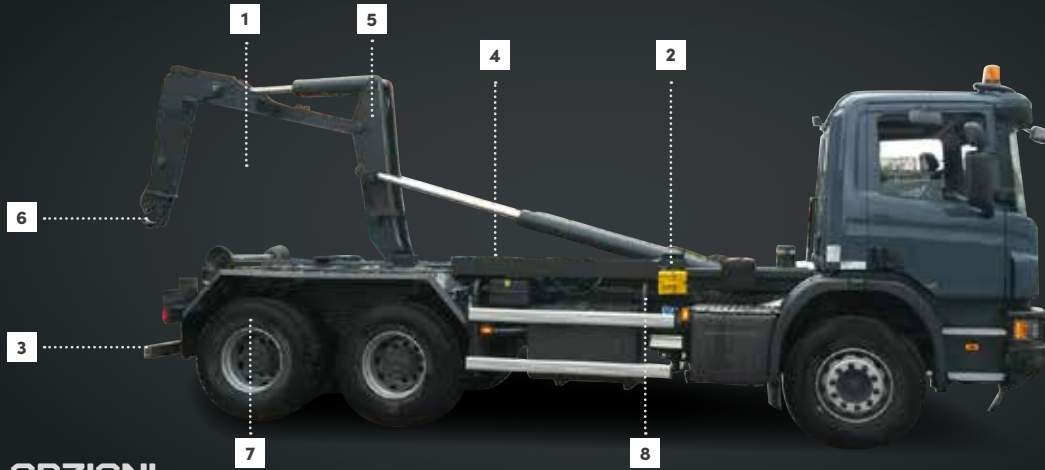

LE OPZIONI

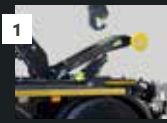

1 Sollevatore posteriore dell'asse di carico



2 Chiusura idraulica anteriore



3 Barra di Protezione Paraincastro PANTO, ribaltabile o fissa



4 Derivazioni idrauliche (gru - rimorchi con cassone,...)

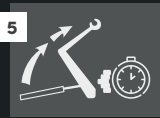

5 Alta velocità

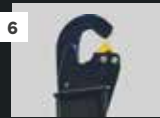

6 Gancio con linguetta di sicurezza meccanica o pneumatica



7 Stabilizzazione del veicolo con dispositivi di sicurezza



8 Piastre di fissaggio specifiche per i differenti tipi di telaio

Altre opzioni disponibili per una configurazione personalizzata

FICHEPRODUIT/ALBA20PA/042021/200IT - ohstudio (fr)

Per telai PTT da 26T		A50	A53	A56
	Min.	4 200	4 500	4 800
	Max.	6 200	6 600	6 900
	B.P. Fissa	5 400	5 700	6 000
	A°	47	47	50
	L1	4 950	5 250	5 550
	L2	1 065	1 065	1 065
	H	280	280	280
	Kg	2 520	2 570	2 670
	Bar	220	300	320

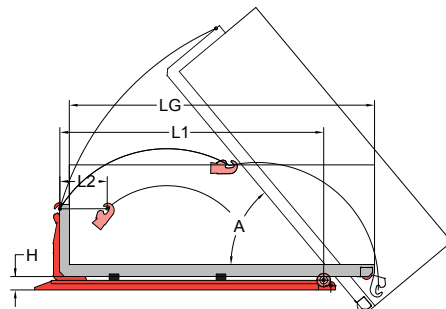

Con riserva di modifiche tecniche, dati non contrattuali

+33 (0)4 77 36 28 28
42 avenue de Saint-Étienne – BP70056
42161 Andrézieux-Bouthéon cedex
FRANCE

@marrelsas

MARREL
FASSI GROUP

AMPLIROLL® HIGH

MARREL.COM