

AMPLIROLL[®] HIGH

LP

RANGE



STARK



PRAKTISCH

ROBUST



VIELSEITIG



MARREL
FOREVER HIGHER SINCE 1919

A FASSI GROUP COMPANY

LOW PROFILE ABROLLKIPPER

> Eine ganze Produktreihe mit einer Aufbauhöhe von 195 mm <



PRAKTISCH

Einfache Nutzung

- Gleitschuhe zw. Teleskoparm und Hauptarm
- Free glide Funktion für flüssige Bewegungen [OPTION]

Ampli'Drive Steuerungen

[STANDARD]

- Electric Fit Drive (Kabinensteuerung) mit einem dynamischen Bildschirm

[OPTION]

- Remote Fit Drive (Funkfernbedienung)



ROBUST

Produkt Qualitäts-Charta

- Hochwertige Stähle
- 24.000 Dauertests

Industrielles Know-How

- 100% integrierte Produktion
- Qualifizierte Lackierungsprozess



UTAC CERAM



STARK

Leistungsfähigkeit

- Kniehebel von Marrel gleichbleibende optimale Kraftumsetzung
- Booster-Systeme zur Unterstützung der Hauptzylindern

Effizienz

- Maximale Produktivität dank des höheren Platzangebots
- Stabilität in allen Situationen

LP
RANGE

VIELSEITIG

Die breiteste Produktreihe auf dem Markt

- Ausrüstungen von 18T bis 24T
- Verfügbare Länge von 49 bis 61

Alle Ausrüstungen sind als Teleskophaken oder als Schub-Knick-Haken verfügbar

LOW PROFILE HOOKLIFT

OPTIONEN UND ZUBEHÖR



Aufnamehaken
(nach verschiedene Höhen)



**Hydraulische
hintere Behälter
Verriegelung**

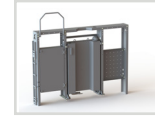

**Vordere hydraulik
Kasten &
integrierter Öltank**



**Ampli'Drive
Steuerungen**
• Schnellgang
• Sequentielle
Steuerung



**Free Glide
Funktion**
•Reibungslose
Bewegung

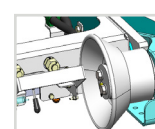

**Zweiter
Hydraulikkreislauf**



Unterfahrerschutz (UFS)
• Starr • Teleskopierbar
• Panto • Schrägliegend

Für ein optimales und angepasstes
Gerät stehen viele weitere Optionen
zur Verfügung

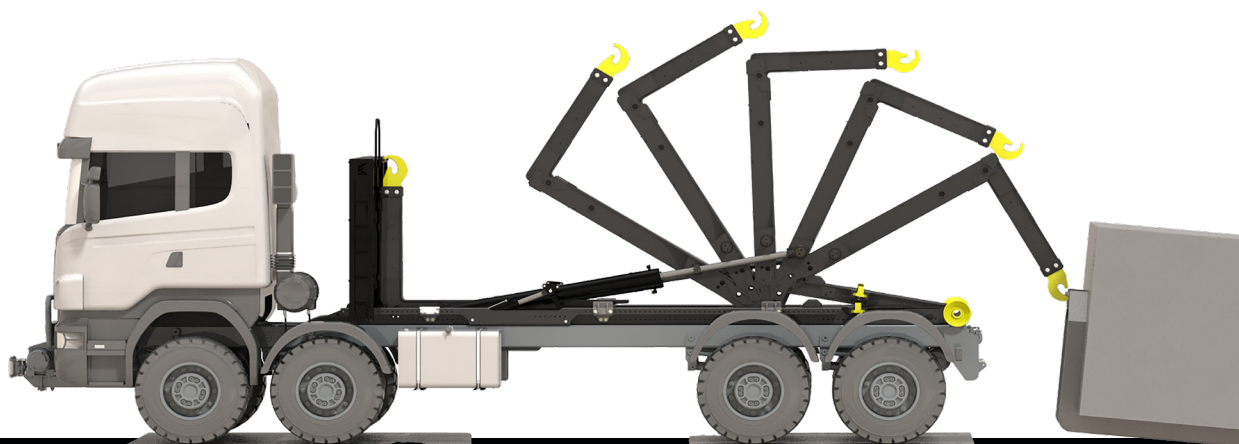

MARREL
FOREVER HIGHER SINCE 1919

+33 (0)4 77 36 28 28
42 avenue de Saint-Étienne - BP 70056
42161 Andrézieux-Bouthéon cedex
FRANCE

MARREL.COM

A FASSI GROUP COMPANY