

AMPLIROLL[®] HIGH

LP

RANGE



POTENTE ■ PRÁTICA
ROBUSTO ■ VERSÁTIL

 **MARREL**
FOREVER HIGHER SINCE 1919

A FASSI GROUP COMPANY

AMPLIROLL® LOW PROFILE

> Una gama completa con una altura de 195 mm <

POTENTE

Rendimiento

- Bieleta elevable exclusiva para una potencia de elevación inigualable
- Reforzadores integrados

Eficacia

- Máxima productividad (más espacio disponible)
- Estabilidad en todas las situaciones

LP
RANGE

PRACTICA

Facilidad de uso

- Patines con potencia y brazo principal
- Free glide para un movimiento suave [OPCIÓN]

Mandos Ampli'Drive

[ESTÁNDAR]

- Electric Fit Drive (control de cabina) con pantalla dinámica y diseño compacto

[OPCIÓN]

- Remote Fit Drive (radio control)



ROBUSTO

Carta de calidad del producto

- Aceros de alta calidad
- 24.000 pruebas de resistencia

Experiencia industrial

- 100% de producción integrado
- Procesos de pintura cualificados



UTAC CERAM



VERSÁTIL

La gama más amplia del mercado

- Equipos de 18T a 24T
- Longitudes de 49 a 61

Todos los equipos están disponibles con potencia telescópica o potencia telescópica y articulada.

AMPLIROLL® LOW PROFILE

OPCIONES Y ACCESORIOS



Ganchos
(varias alturas
y tipos)



**Bloqueo
hidráulico
trasero**



**Taquillas
hidráulicas
delanteras y
depósito**



**Mandos
Ampli'Drive**
• Alta velocidad
• Secuencial



Free Glide
• Movimiento
sin fricción

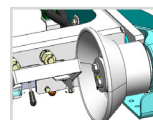

Derivación



Barra antiempotramiento
• Fija • Telescópico
• Panto • Inclinado

Existen otras muchas opciones para
un aparato a medida

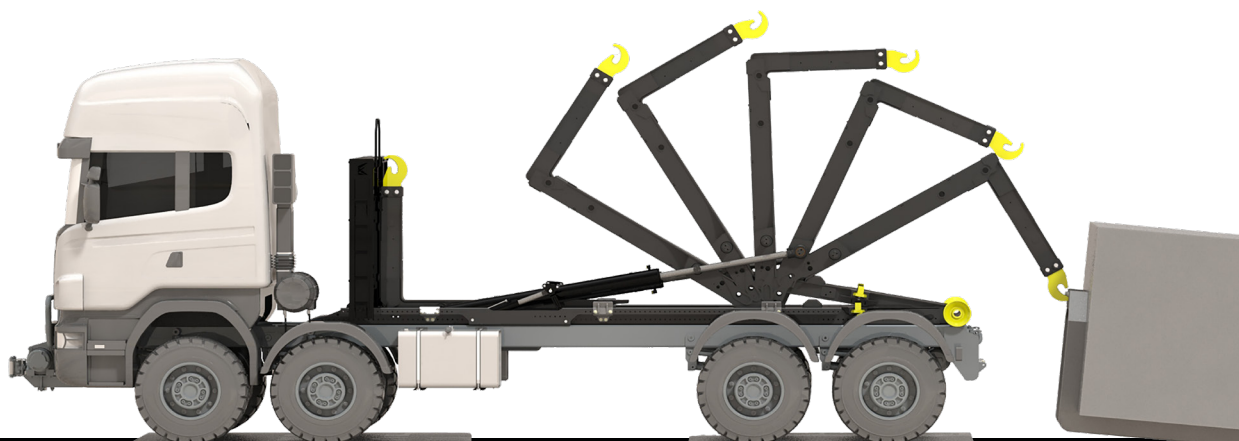

 **MARREL**
FOREVER HIGHER SINCE 1919

+33 (0)4 77 36 28 28
42 avenue de Saint-Étienne - BP 70056
42161 Andrézieux-Bouthéon cedex
FRANCE

MARREL.COM  

A FASSI GROUP COMPANY