

# AMPLIROLL® HIGH

LP

RANGE



PUISSANT ■ PRATIQUE

ROBUSTE ■ POLYVALENT

 **MARREL**  
FOREVER HIGHER SINCE 1919

A FASSI GROUP COMPANY

# AMPLIROLL® LOW PROFILE

> Une gamme complète avec une hauteur de 195 mm <

## PUISSANT

### Performance

- Bielle relevable exclusive pour une puissance de levage inégalée
- Boosters intégrés

### Efficacité

- Productivité maximale (plus d'espace disponible)
- Stabilité dans toutes les situations

LP  
RANGE

## PRATIQUE

### Facilité d'utilisation

- Fonction Free glide pour une fluidité de mouvements [OPTION]

### Commandes Ampli'Drive

[STANDARD]

- Electric Fit Drive (Commande cabine) avec un écran dynamique et un design compact

[OPTION]

- Remote Fit Drive (Radiocommande)



## ROBUSTE

### Charte Qualité Produit

- Aciers Haute Qualité
- 24.000 tests d'endurance

### Expertise industrielle

- Production 100% intégrée
- Process Peinture qualifié



UTAC CERAM

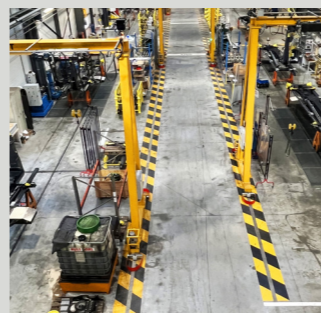

## POLYVALENT

### La plus large gamme du marché

- Équipements de 18T à 24T
- Épures de 49 à 61

Tous les équipements sont disponibles avec une potence télescopique ou une potence télescopique et articulée

# AMPLIROLL® LOW PROFILE

## OPTIONS ET ACCESSOIRES



**Crochets**  
(différentes hauteurs)



**Verrouillage hydraulique**  
arrière



**Coffres hydrauliques**  
avant & Réservoir



**Commandes Ampli'Drive**

- Vitesse rapide
- Séquentiel



**Fonction Free Glide**

- Mouvement sans friction

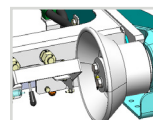

**Dérivation hydraulique**



**Barre Anti-Encastrement (BAE)**

- Fixe
- Panto
- Télescopique
- Inclinée

De nombreuses autres options sont disponibles pour un appareil sur-mesure

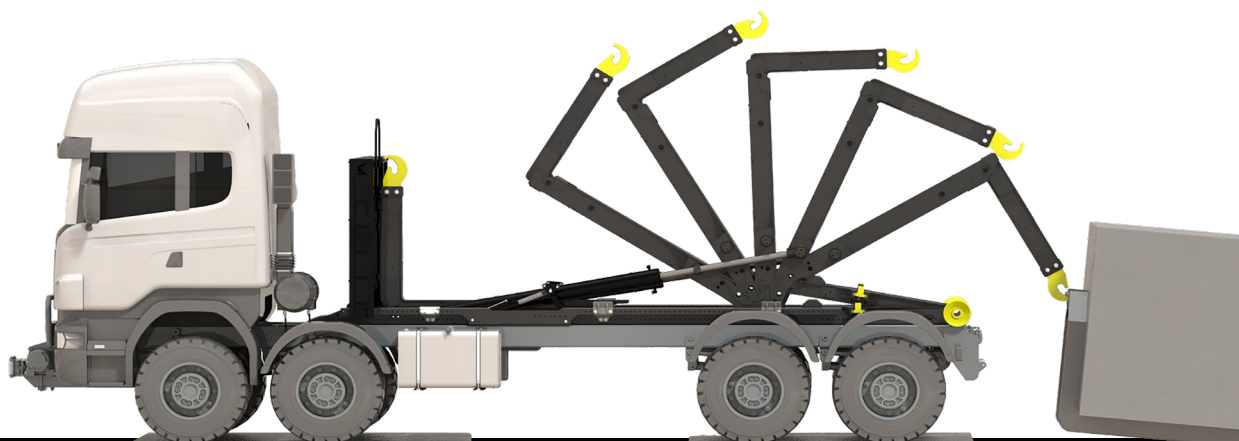

 **MARREL**  
FOREVER HIGHER SINCE 1919

+33 (0)4 77 36 28 28  
42 avenue de Saint-Étienne - BP 70056  
42161 Andrézieux-Bouthéon cedex  
FRANCE

MARREL.COM  

A FASSI GROUP COMPANY